

i GEBOGEN COMBINATIETANG



1

een 60° gebogen tangkop ontziet uw gewrichten en pezen. Daarnaast behoudt u het zicht op het werkstuk

2

speciaal verschoven tanden in de grijpvlakken voor beste grip bij pijpen en bouten

TRADITIONELE COMBINATIETANG

traditionele grijpvlakken met conventionele grip op pijpen en bouten

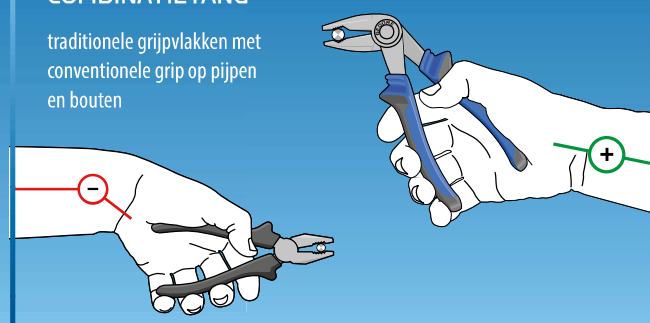

8248 Gebogen combinatietang

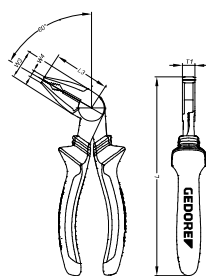

- > Met 60° gebogen tangkop
- > Speciale vertanding in de grijpvlakken zorgt voor de beste grip op pijpen en schroeven
- > Optimaal gebruik van handkracht, geforceerde handpositie wordt vermeden
- > Inductief geharde precisie-snijvlakken, gehard tot 63 - 65 HRC
- > Voor alle draadsoorten, ook harde draad/piano draad, 1,6 mm

Code	Nr.	L	L3	W3	W4	T1	
2276585	8248-160 JC	160	46	24,0	6,0	10,0	0,245

8210 Combinatietang Duits model

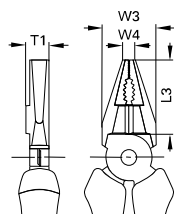

- > Versterkte uitvoering, voor zwaar continu-gebruik
- > Tbv rond en vlak materiaal
- > Tbv middelharde draad 1,6 mm
- > Inductief geharde precisie-snijvlakken, gehard tot 62-64 HRC

Code	Nr.	L	L3	W3	W4	T1	
6731100	8210-160 JC	160	34	23,0	5,8	10,8	0,217
6711340	8210-160 TL	160	34	23,0	5,8	10,8	0,173
6731530	8210-180 JC	180	38	27,0	6,4	11,8	0,284
6711420	8210-180 TL	180	38	27,0	6,4	11,8	0,227
6732180	8210-200 JC	200	42	29,5	7,4	12,5	0,356
6711850	8210-200 TL	200	42	29,5	7,4	12,5	0,296

8245

Combinatietang
Euro-model

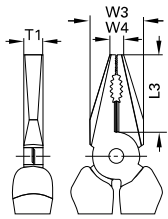

- > Universeel model met slanke kop, speciaal geschikt voor moeilijk bereikbare plaatsen
- > Inductief geharde precisie-snijvlakken, snijvlakken gehard tot 62-64 HRC
- > Tbv rond en vlak materiaal
- > Tbv middelharde draad 1,6 mm

Code	Nr.	L	L3	W3	W4	T1	
6733070	8245-160 JC	160	34	23,0	5,8	8,8	0,218
6730050	8245-160 TL	160	34	23,0	5,8	8,8	0,174
6733150	8245-180 JC	180	38	27,0	6,4	9,8	0,280
6730210	8245-180 TL	180	38	27,0	6,4	9,8	0,230
6733230	8245-200 JC	200	42	29,5	7,4	10,5	0,363
6730720	8245-200 TL	200	42	29,5	7,4	10,5	0,297

i POWER TANGEN

Doordat het draaipunt naar voren is verschoven en de hefboom daardoor is verlengd, wordt de benodigde kracht met 35% gereduceerd.

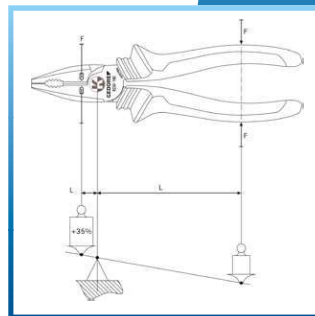

MOMENTVERGELIJKING

1

Grijpvlak met inkeping voor bijzonder goede grip

2

grof getande uitsparing voor het stevig vastgrijpen van schroeven, pijpen enz.

3

Hoogste snijvermogen met minder inspanning door optimaal samenspel van snijgeometrie, excentrische klinknagelpositie en ergonomisch handvatontwerp

4

Inductiegeharte snijkanten (62 - 64 HRC) zorgen voor consistente snijprestaties over een lange periode

5

Hoogwaardige 2-componenten handgrepen met antislipbescherming, maken ergonomisch en vermoeidheidsvrij werken mogelijk



8250

Combinatietang
POWER

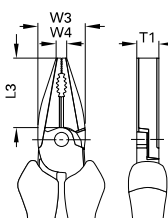

- > Voor zware continubelasting
- > Grote hefboomwerking voor gemakkelijker werken
- > Inductief geharde precisie-snijvlakken, extra lang, snijvlakken gehard tot 62 - 64 HRC
- > Tbv rond en vlak materiaal
- > Voor alle draadsoorten, ook harde draad/piano draad, 1,6 mm

Code	Nr.	L	L3	W3	W4	T1	
1429566	8250-160 JC	160	35	22,8	5,8	10,4	0,225
1429574	8250-160 TL	160	35	22,8	5,8	10,4	0,180
6707070	8250-180 JC	180	38	25,6	6,5	11,0	0,282
6707660	8250-180 TL	180	38,5	25,6	6,5	11,0	0,227
6707310	8250-200 JC	200	39,5	27,0	6,5	12,4	0,360
6707740	8250-200 TL	200	39,5	27,0	6,5	12,4	0,288

Tangen

8250-225 TL Combinatietang POWER



- > Hoge krachtopbouw door convexe greepvorm (licht afgerond), de kracht wordt gelijkmatig verdeeld

Code	Nr.	L	L3	W3	W4	T1	
6708040	8250-225 TL	225	42,2	27,7	6,5	13,0	0,351

8313 Zijsnijtang tbv kunststof

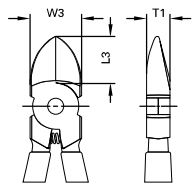

- > Met vlak geslepen snijvlakken voor het glad afknippen van kunststof delen
- > Zelfopenend door drukveer
- > Alleen voor kunststof

Code	Nr.	L	L3	W3	T1	
6745910	8313-125 TL	125	16	17,0	8,5	0,116
6746050	8313-140 TL	140	18,5	18,5	9,5	0,131
6746130	8313-160 TL	160	19	22,0	10,0	0,184

8314 Zijsnijtang Zweeds model

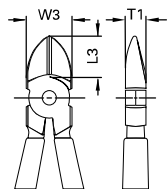

- > Met slanke kop voor moeilijk bereikbare plaatsen
- > Inductief geharde precisie-snijvlakken, gehard tot 63 - 65 HRC
- > Tbv middelharde draad 1,6 mm

Code	Nr.	L	L3	W3	T1	Ø	
6742300	8314-125 JC	125	16	17,0	8,5	1,6	0,146
6740870	8314-125 TL	125	16	17,0	8,5	1,6	0,107
6742730	8314-140 JC	140	18	18,5	9,5	1,6	0,176
6740950	8314-140 TL	140	18,5	18,5	9,5	1,6	0,129
6743380	8314-160 JC	160	19	22,0	10,0	1,6	0,230
6741090	8314-160 TL	160	19	22,0	10,0	1,6	0,173

8315 Zijsnij- en striptang

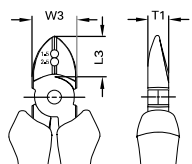

- > Dubbele functie: snijden en strippen
- > Stripgaten tbv één en meeraderige kabel met een doorsnede van 1,5 mm² en 2,5 mm²
- > Inductief geharde precisie-snijvlakken, snijvlakken gehard tot 61-63 HRC

Code	Nr.	L	L3	W3	T1	mm ²	
1396722	8315-160 JC	160	19	22,0	10,0	1,5 / 2,5	0,235